

INTRODUIRE LE RAIL DANS LE GUIDE (A) JUSQU'AU VERROUILLAGE PAR LE CLIP (B).

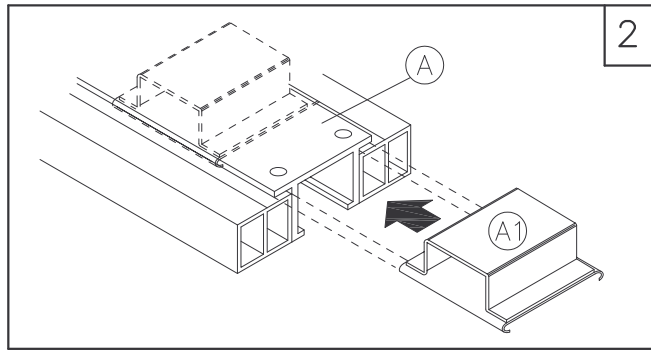

INTRODUIRE LES COULISSEAUX (A1) SUR LE RAIL (A)

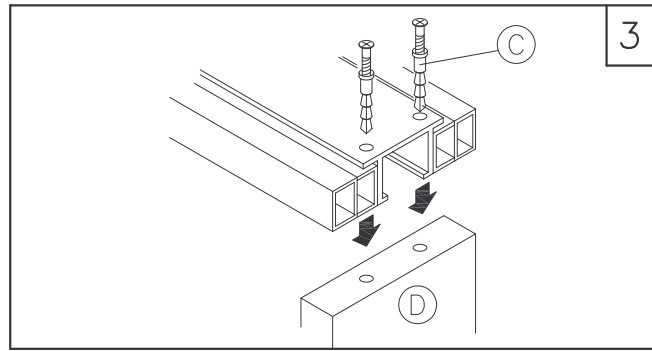

INTRODUIRE LES CHEVILLES À FRAPPER (C) A TRAVERS LE RAIL ET LES BLOQUER DANS LE MONTANT (D)

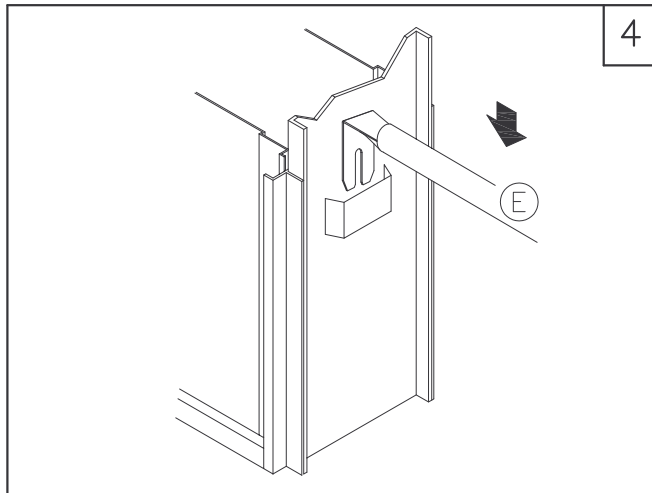

INSERER LES BARRES D'ECARTEMENT (E) DANS LEURS LOGEMENTS.

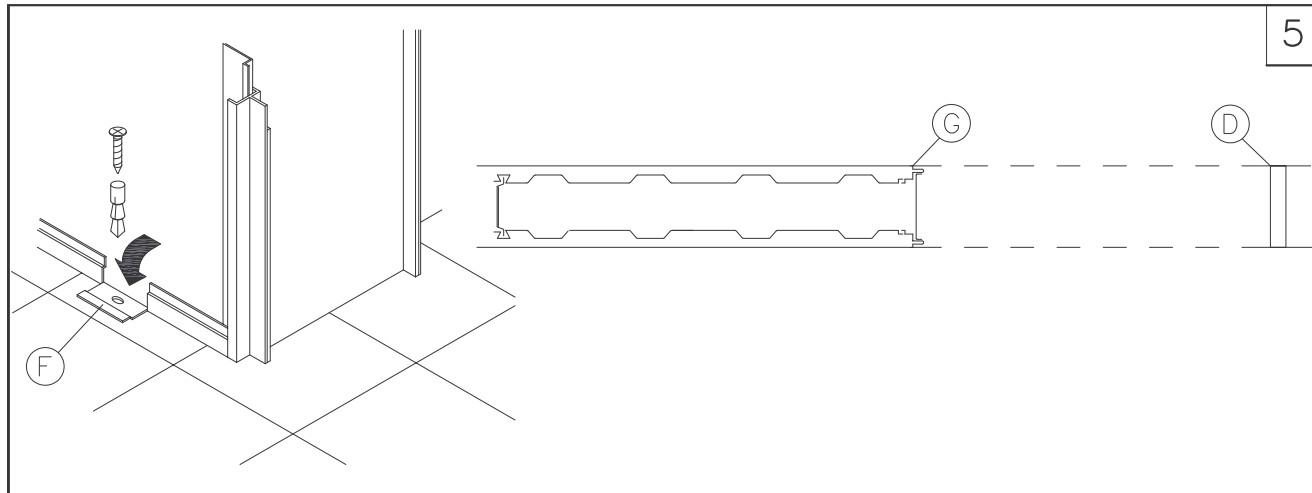

SUR SOL BRUT : CALER LE CHASSIS JUSQU'AU NIVEAU DU SOL FINI ET OUVRIR LES PATTES DE FIXATION (F) CONTROLLER L'ALIGNEMENT ENTRE (G) ET (D) L'APLOMB ET LE NIVEAU. **ATTENTION DE NE PAS MONTER LE CHASSIS PLUS HAUTE QUE LE SOL FINI.**
SUR SOL FINI : POSER LE CHASSIS SUR LE SOL EXISTANT ET OUVRIR LES PATTES DE FIXATION. CONTROLLER L'ALIGNEMENT ENTRE (G) ET (D) L'APLOMB ET LE NIVEAU. FIXER LE CHASSIS SUR LE SOL A L'AIDE DE VIS ET CHEVILLES.

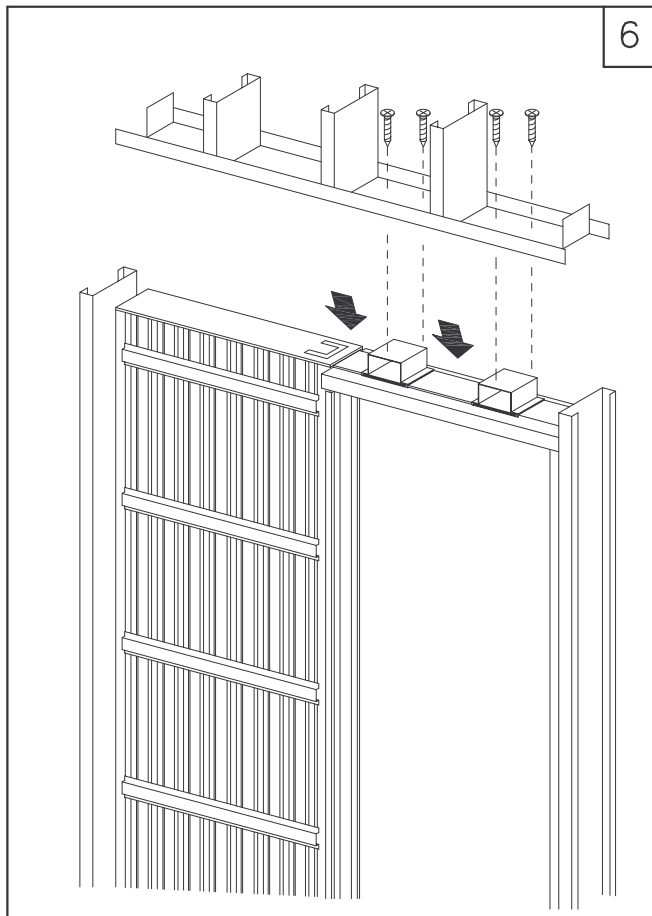

FIXER LES PROFILS POUR PLAQUES DE PLATRE SUR LE PERIMETRE DU CHASSIS CREANT DES POINTS D'ANCRAGE AU PLAFOND.

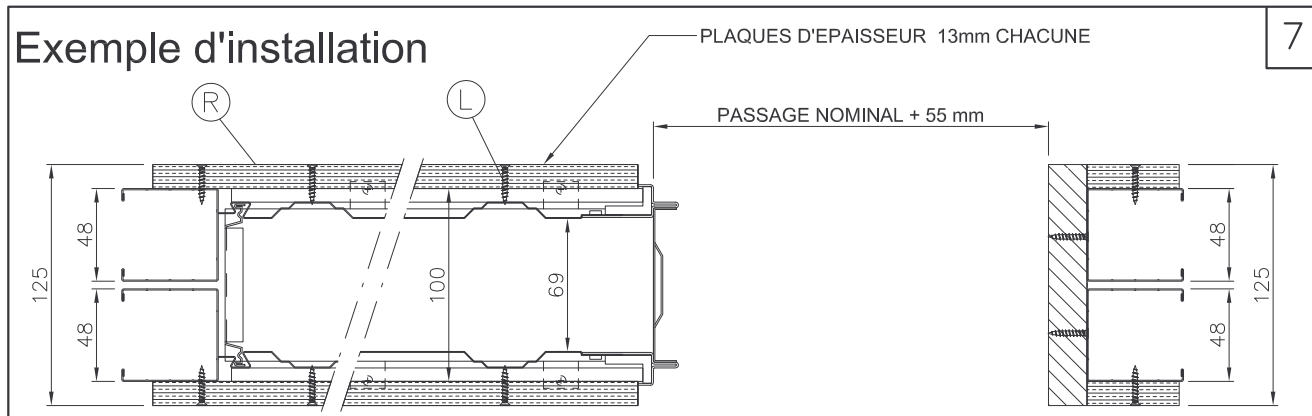

EPAISSEUR CLOISON FINIE 125 mm

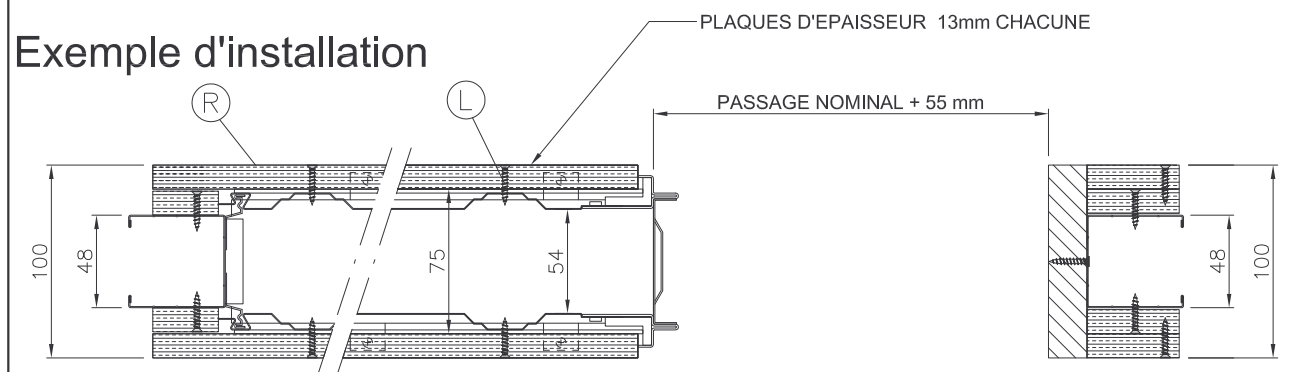

EPAISSEUR CLOISON FINIE 100 mm

POSITIONNER LES VIS (L) EN DOTATION SUR LA PARTIE BOMBEE DES LISSES HORIZONTALES (R).

PORTE SIMPLE

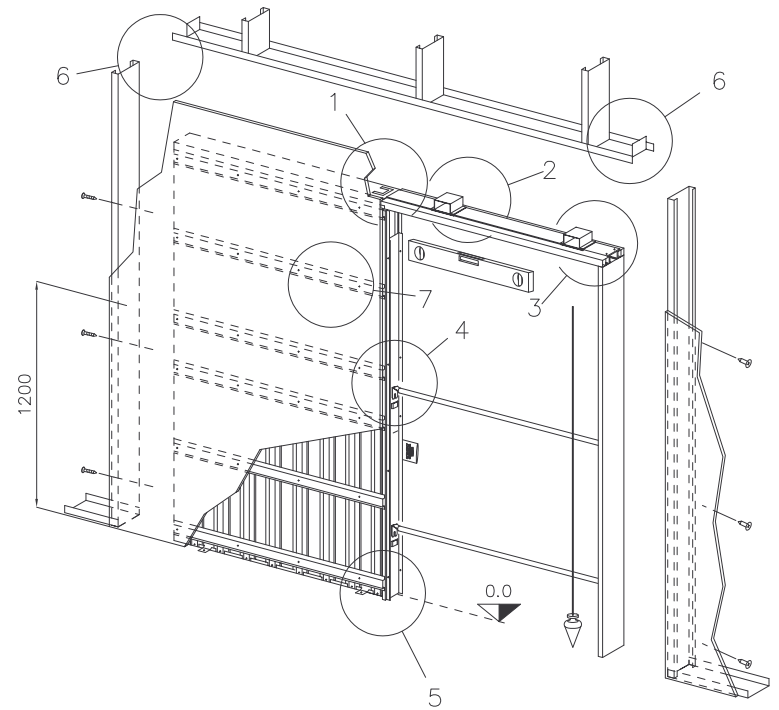

PORTE DOUBLE

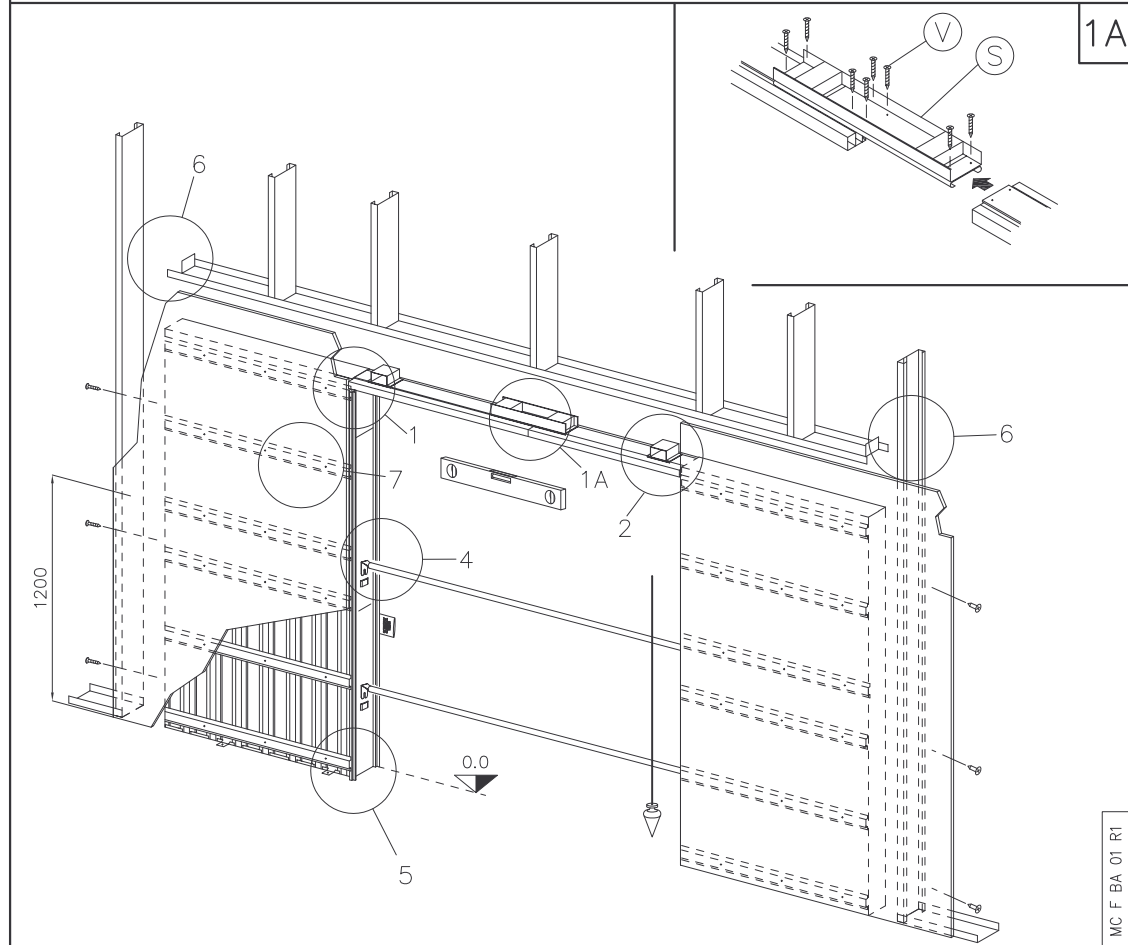

POSITIONNER LES DEUX CHASSIS L'UN CONTRE L'AUTRE (AVEC LE RAIL DÉJÀ INTRODUIT FIG.1-2) ET UNIR LES RAILS AVEC LA BRIDE DE JONCTION (S) BLOQUER LE TOUT AVEC LES VIS (V). PROCEDER COMME POUR LE CHASSIS SIMPLE (FIG.4).

Ces informations sont remises à titre indicatif. SCRIGNO S.p.A. Unipersonale declina toute responsabilité en cas d'erreur d'impression, de traduction, ou pour tout autre motif. Elle se réserve le droit d'apporter toute modification pour le montage et l'amélioration du produit sans préavis. Toute reproduction même partielle de ce document est formellement interdite.

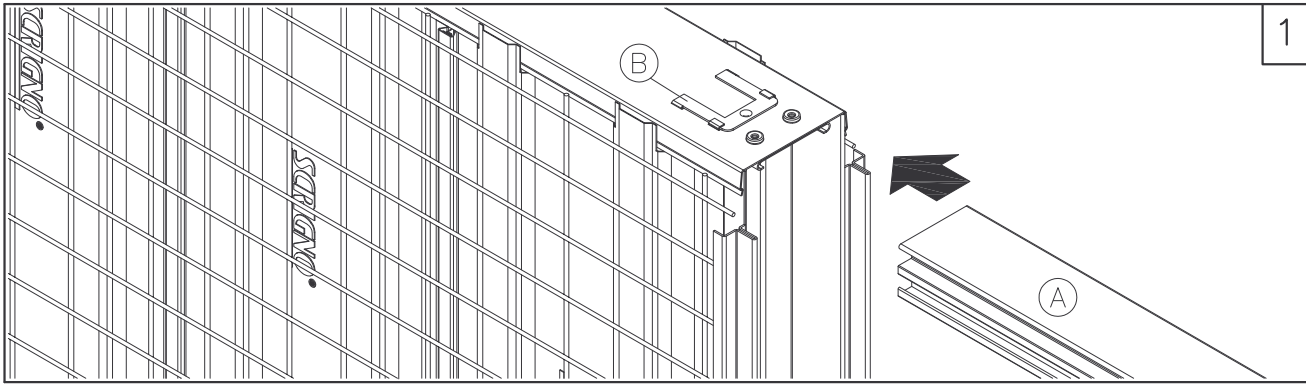

1

INTRODUIRE LE RAIL DANS LE GUIDE (A) JUSQU'AU VERROUILLAGE PAR LE CLIP (B).

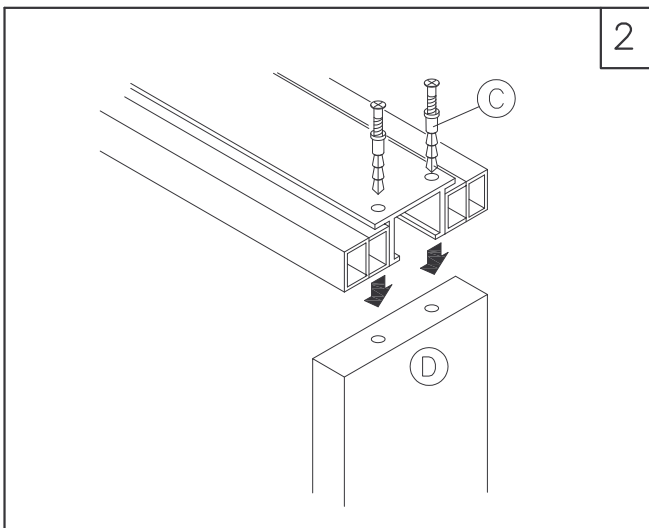

2

INTRODUIRE LES CHEVILLES À FRAPPER (C) A TRAVERS LE RAIL ET LES BLOQUER DANS LE MONTANT (D)

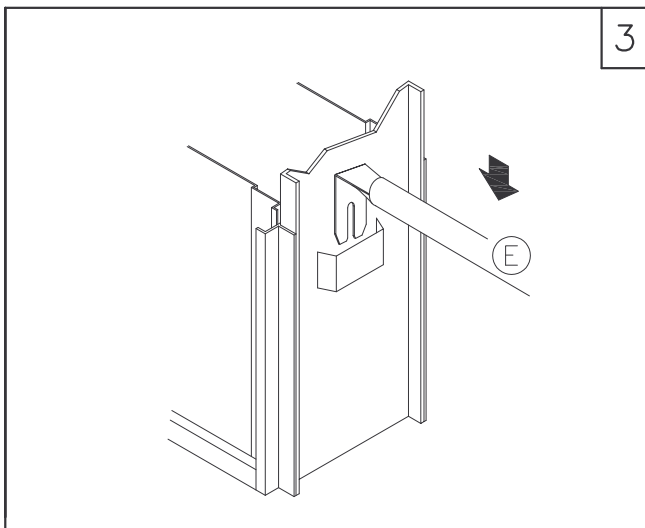

3

INSERER LES BARRES D'ECARTEMENT (E) DANS LEURS LOGEMENTS.

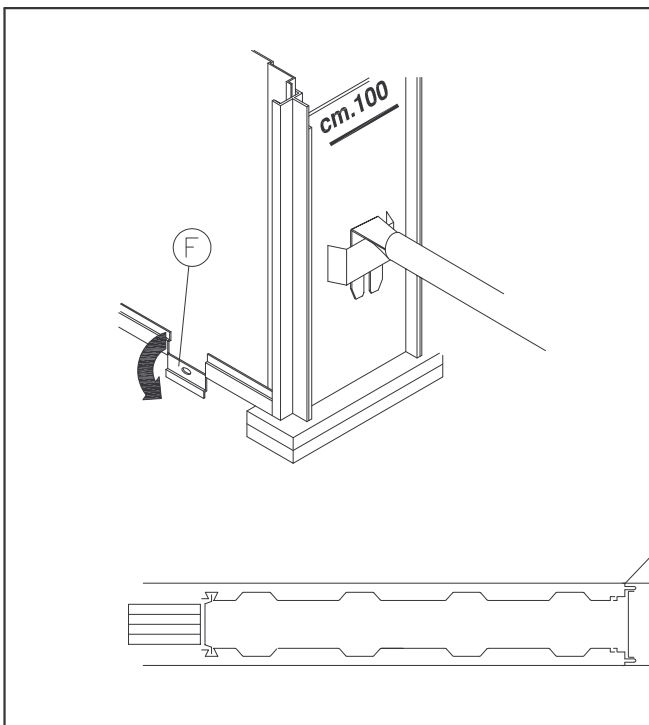

4

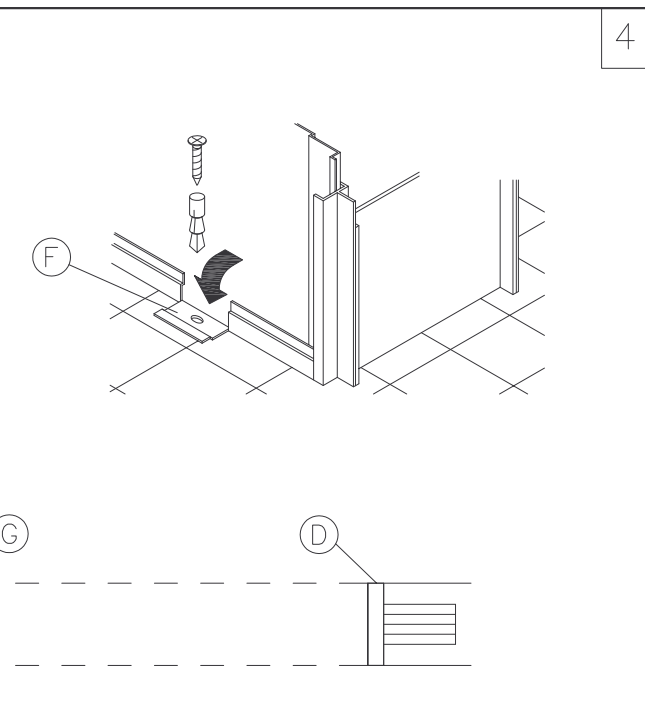

SUR SOL BRUT : CALER LE CHASSIS JUSQU'AU NIVEAU DU SOL FINI ET OUVRIR LES PATTES DE FIXATION (F) CONTROLLER L'ALIGNEMENT ENTRE (G) ET (D) L'APLOMB ET LE NIVEAU. **ATTENTION DE NE PAS MONTER LE CHASSIS PLUS HAUTE QUE LE SOL FINI.**
SUR SOL FINI : POSER LE CHASSIS SUR LE SOL EXISTANT ET OUVRIR LES PATTES DE FIXATION. CONTROLLER L'ALIGNEMENT ENTRE (G) ET (D) L'APLOMB ET LE NIVEAU. FIXER LE CHASSIS SUR LE SOL A L'AIDE DE VIS ET CHEVILLES.

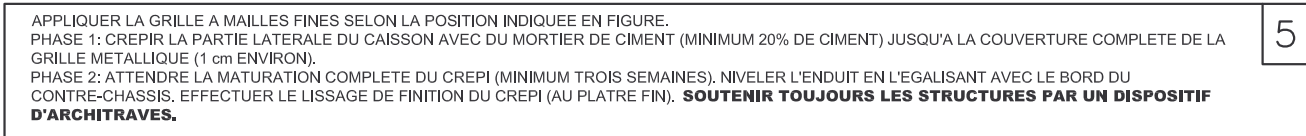

5

APPLIQUER LA GRILLE A MAILLES FINES SELON LA POSITION INDIQUEE EN FIGURE.
 PHASE 1: CREPIR LA PARTIE LATERALE DU CAISSON AVEC DU MORTIER DE CIMENT (MINIMUM 20% DE CIMENT) JUSQU'A LA COUVERTURE COMPLETE DE LA GRILLE METALLIQUE (1 cm ENVIRON).
 PHASE 2: ATTENDRE LA MATURATION COMPLETE DU CREPI (MINIMUM TROIS SEMAINES). NIVELER L'ENDUIT EN L'EALISANT AVEC LE BORD DU CONTRE-CHASSIS. EFFECTUER LE LISSAGE DE FINITION DU CREPI (AU PLATRE FIN). **SOUTENIR TOUJOURS LES STRUCTURES PAR UN DISPOSITIF D'ARCHITRAVES.**

PORTE SIMPLE

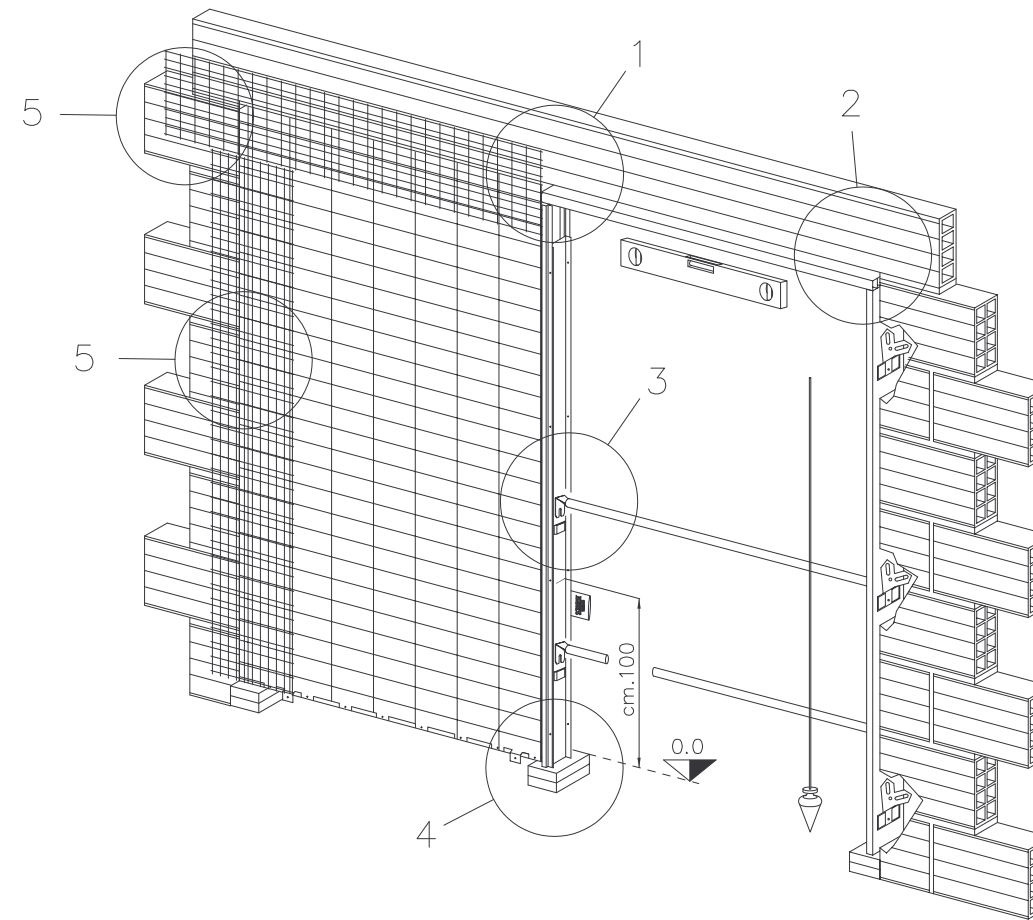

PORTE BOUBLE

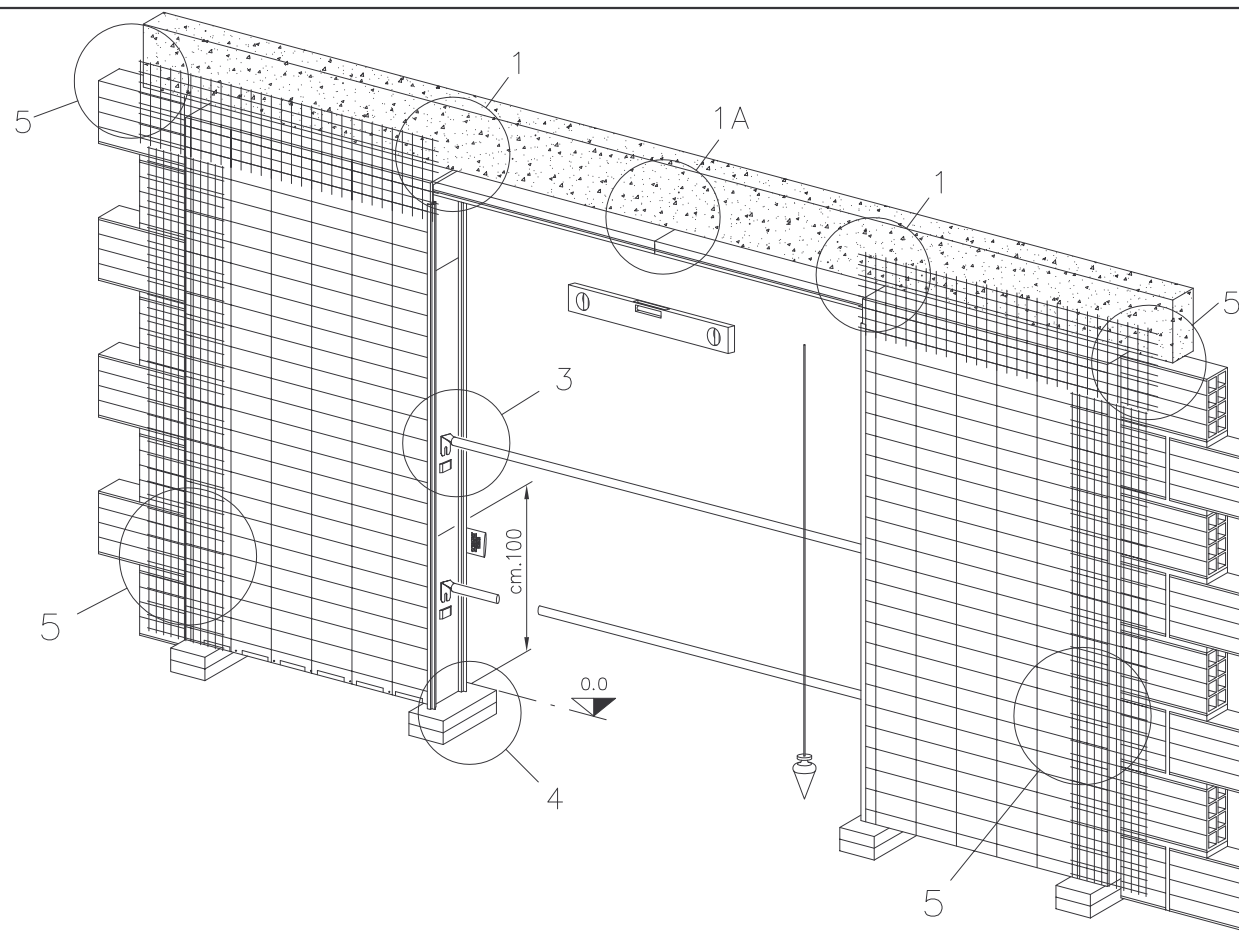

1A

POSITIONNER LES DEUX CHASSIS L'UN CONTRE L'AUTRE (AVEC LE RAIL DÉJÀ MONTE FIG.1) ET UNIR LES RAILS AVEC LA BRIDE DE JONCTION (S) BLOQUER LE TOUT AVEC LES VIS (V).
 PROCEDER COMME POUR LE CHASSIS SIMPLE (FIG.3).

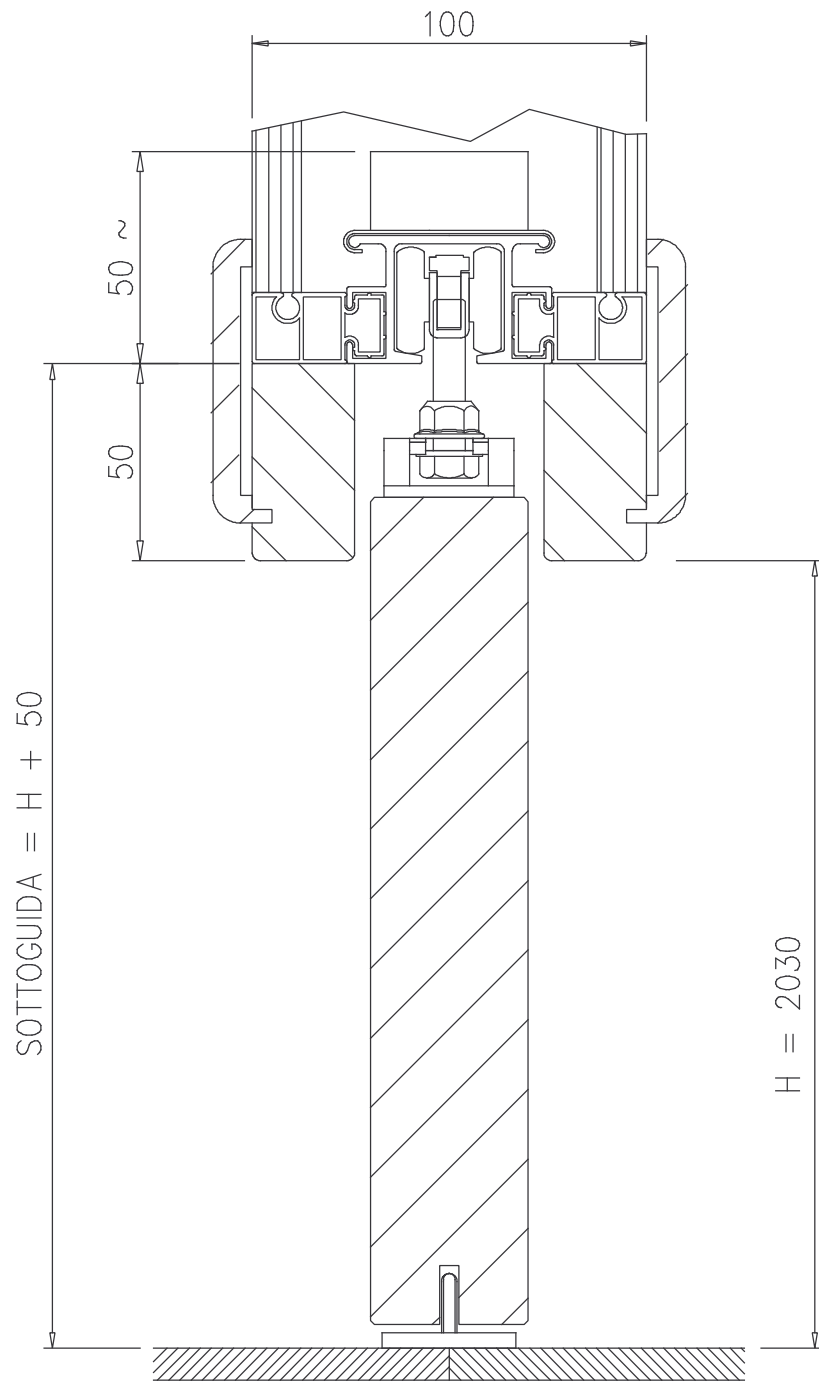

SCRIGNO®

Descrizione

SEZIONE VERTICALE
BASE GOLD

Codice

Disegnato

Data

Scala

1:1

Progetto

File / Foglio

Questo disegno è di proprietà SCRIGNO, la riproduzione anche parziale è severamente vietata a norme di legge

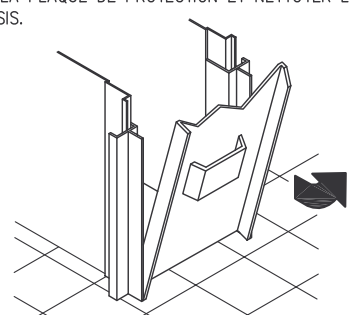
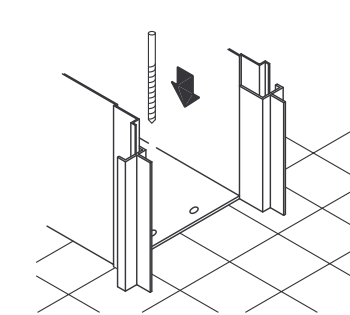
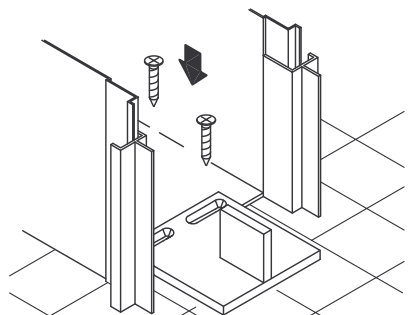
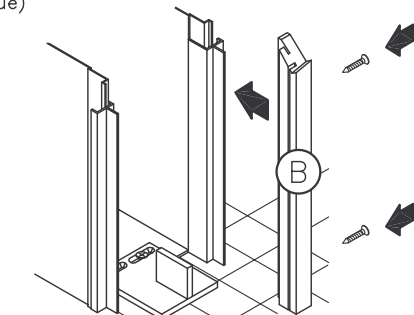
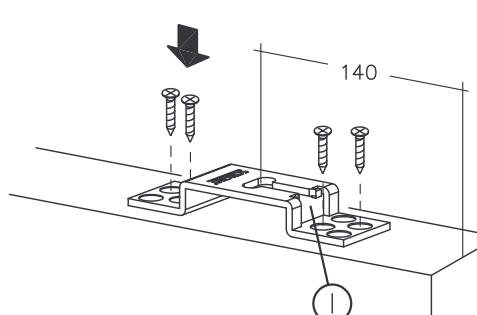
<p>1</p> <p>LA PLAQUE DE PROTECTION DES CHASSIS "A ENDUIRE" NE DOIT ETRE ENLEVEE QU'APRES LE SECHAGE COMPLET DE L'ENDUIT APPLIQUE. UN DEMONTAGE PREMATURE POURRAIT PROVOQUER UNE DEFORMATION DE LA BORDURE DU CHASSIS. ENLEVER LA PLAQUE DE PROTECTION ET NETTOYER L'INTERIEUR DU CHASSIS.</p> 	<p>2</p> <p>PERCER AVEC UNE MECHE DE Ø3 mm. LES TROUS DE FIXATION POUR PERMETTRE LE LOGEMENT DES VIS.</p> 	<p>2a</p> <p>FIXER LE GUIDE EN UTILISANT LES TROUS A L'INTERIEUR DU CHASSIS, L'AIDE DES VIS Ø4.5x9.5 FOURNIES.</p> 	<p>3</p> <p>ENCASTRER UN PREMIER MONTANT (B) DANS LA BORDURE VERTICALE DU CHASSIS ET LE FIXER AVEC DES VIS AUTOFORÉUSES. (percer au préalable le montant et la bordure métallique)</p> 	<p>4</p> <p>FIXER LES ETRIERIS DE SUSPENSION SUR LA PORTE EN VEILLANT A CE QUE L'OUVERTURE (I) AMENAGEE POUR L'ACCROCHAGE DU CHARIOT SE TROUVE VERS LE COTE ANTERIEUR DE LA PORTE.</p> 
---	---	---	---	---

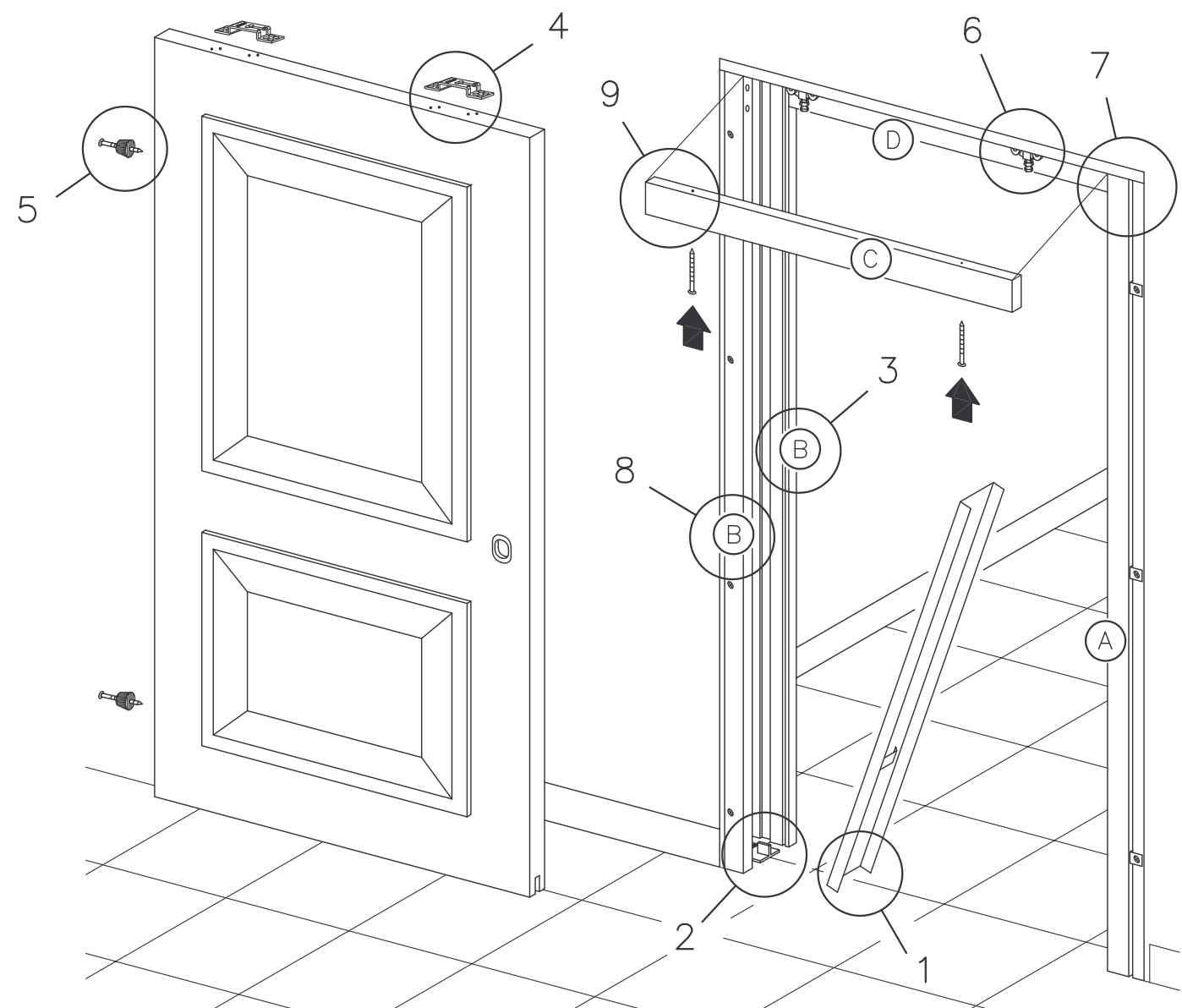

5

INSTALLER LES BUTEES (L) A L'ARRIERE DE LA PORTE. AFIN QUE LA PORTE DEPASSE, INSTALLER LES BUTEES SUR DES CALES EN BOIS (M).

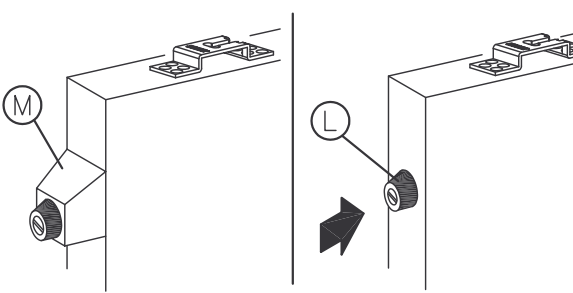

6

INTRODUIRE LES CHARIOTS (N) ET LA BUTEE D'ARRET DANS LE LOGEMENT RESERVE. POSITIONNER LA PORTE ET EN REGLER LE COULISSEMENT. UTILISER LA VIS (P1) POUR REGLER LA FIXATION DE LA PORTE A LA BUTEE D'ARRET.

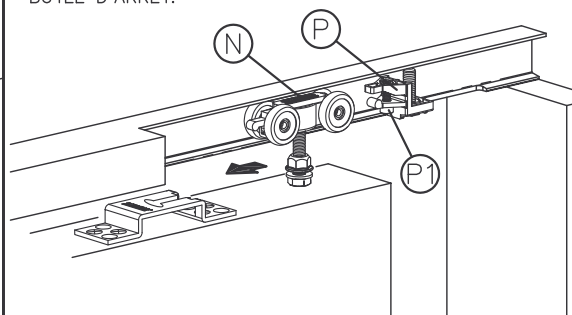

7

INTRODUIRE LA TRAVERSE (D) DANS LE MONTANT (B) DEJA INSTALLE, ET DANS LE MONTANT (A) POSITIONNER LE MONTANT (A) (PREALABLEMENT MUNI D'ETRIERS - NON FOURNIS) CONTROLER L'APLOMB. FIXER LE MONTANT (A) AU MONTANT EN BOIS.

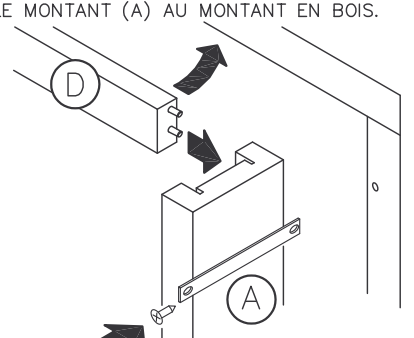

8

FIXER LE MONTANT (B) RESTANT.

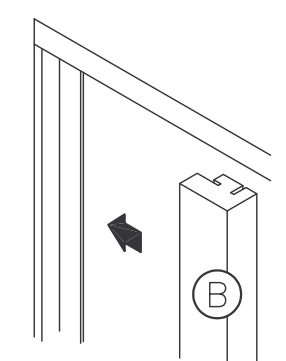

9

INSTALLER LA TRAVERSE (C) DE SORTE QU'ELLE PUISSE ETRE FACILEMENT DEMONTEE POUR EVENTUELLES INTERVENTIONS DE REGLAGE OU D'ENTRETIEN. MONTER DE LA MEME FACON LE COUVRE JOINT (NON FOURNI) POUR FACILITER LE DEMONTAGE DE LA TRAVERSE.

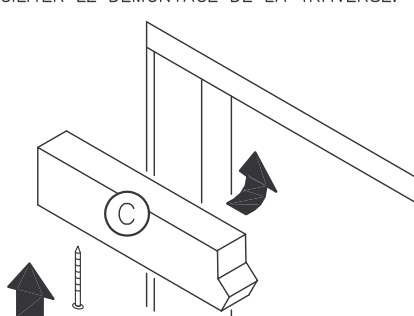

INSTALLATION D'UNE BARRE D'APPUI - ACCROCHAGE D'OBJETS DE POID LIMITE

LE MONTAGE EVENTUEL D'UNE BARRE D'APPUI OU L'ACCROCHAGE D'OBJETS DE POID LIMITE, DOIT ETRE REALISE AVANT L'INSTALLATION DE LA PORTE. PERCER DANS CE CAS LE CHASSIS ET INTRODUIRE LES BOULONS DE FIXATION PAR L'INTERIEUR DU CAISSON.

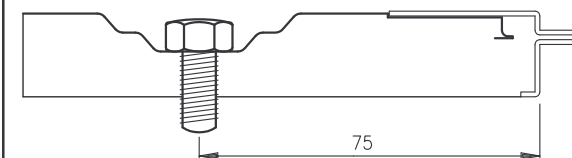

ACCESSOIRES POUR LE MONTAGE DE LA PORTE

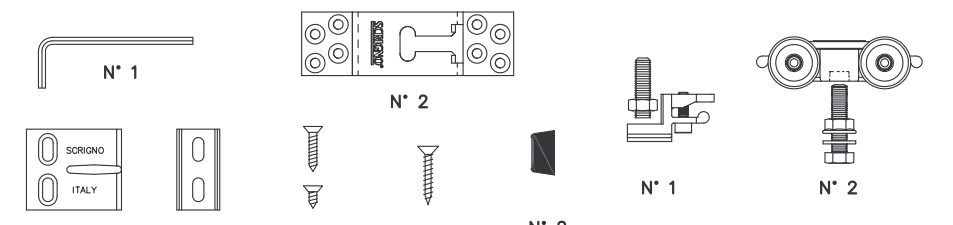

Ces informations sont remises a titre indicatif. SCRIGNO S.p.A. declina toute responsabilite en cas d'erreur d'impression, de traduction, ou pour tout autre motif. Elle se reserve le droit d'apporter toute modification pour le montage et l'amelioration du produit sans preavis. Toute reproduction meme partielle de ce document est formellement interdite.

COUPE HORIZONTALE

PLAQUE DE PLATRE

EN CAS DE MONTAGE DE CARRELAGE IL FAUT AUGMENTER LA SECTION DU MONTANT ET DE LA TRAVERSE DU COTE DU CARRELAGE OU ALORS AUGMENTER L'ÉPAISSEUR DU CHAMBRANLE

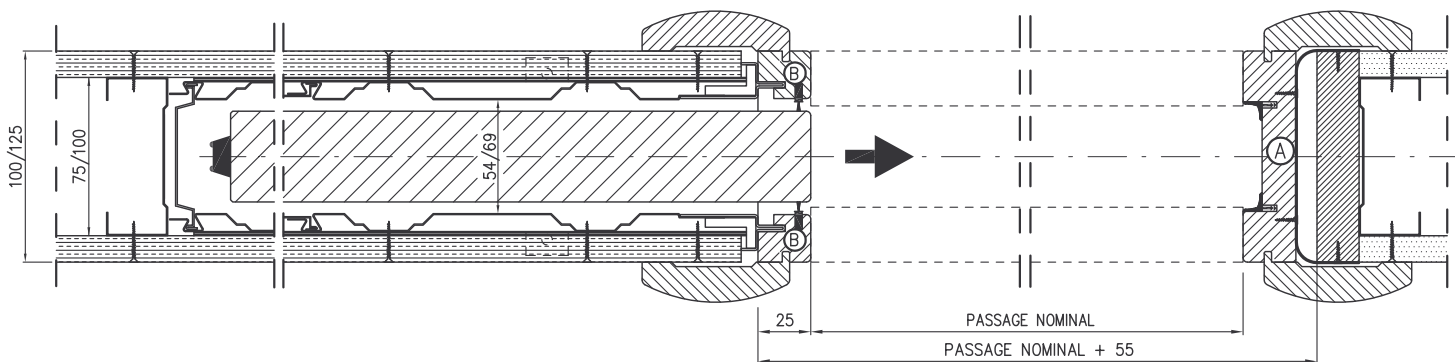

COUPE HORIZONTALE

ENDUIT

EN CAS DE MONTAGE DE CARRELAGE IL FAUT AUGMENTER LA SECTION DU MONTANT ET DE LA TRAVERSE DU COTE DU CARRELAGE OU ALORS AUGMENTER L'ÉPAISSEUR DU CHAMBRANLE

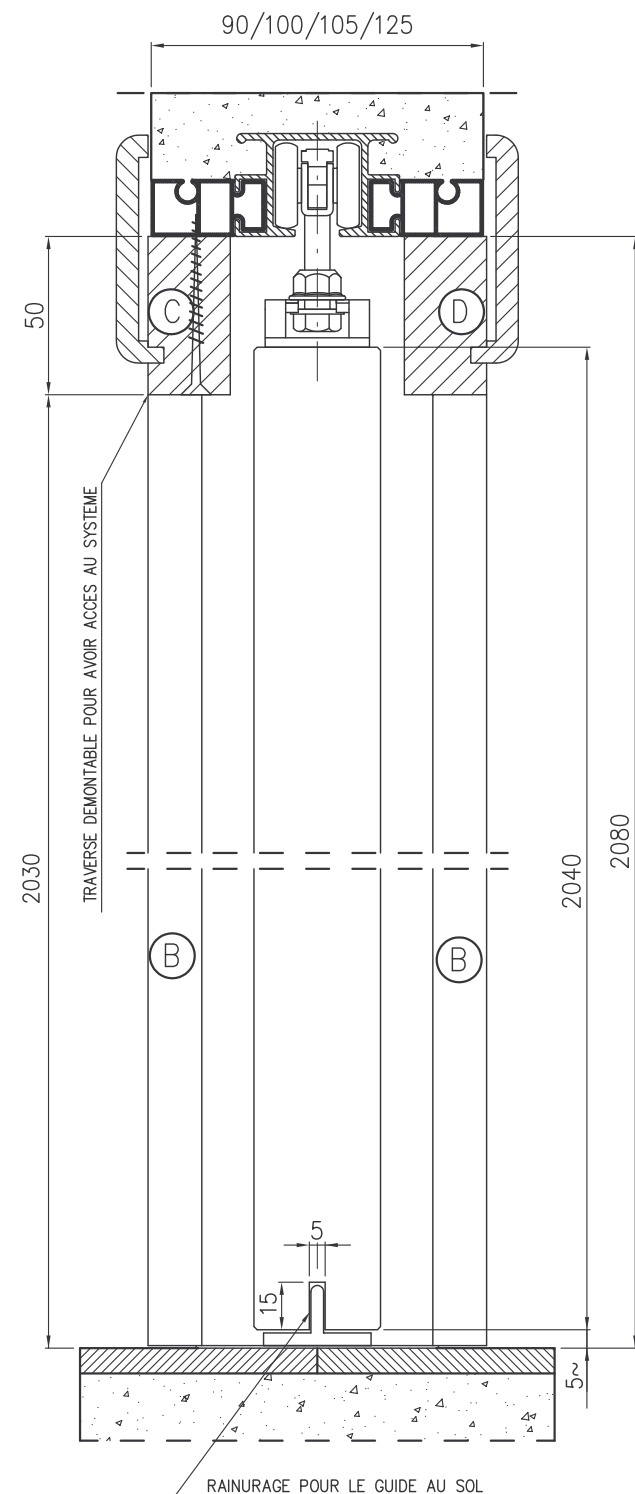
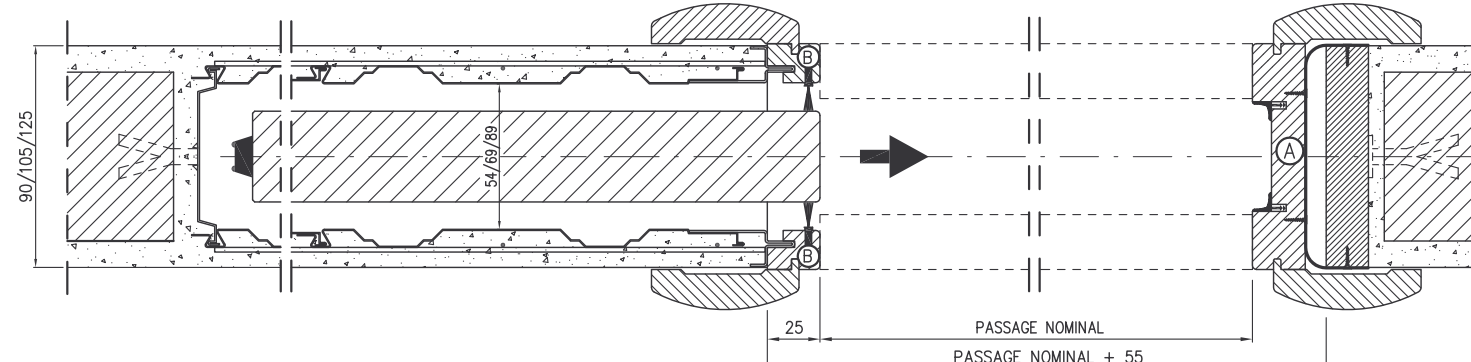

CARACTERISTIQUES DES KIT FINITION

MONTANT (A)

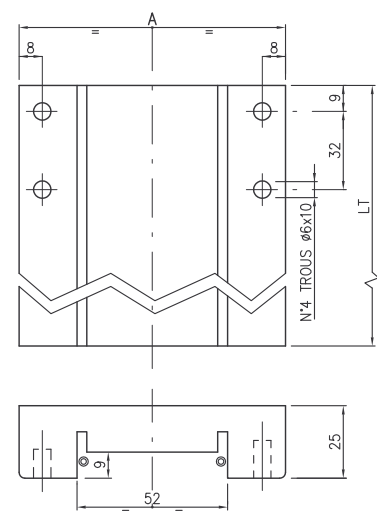

MONTANT (B) GAUCHE

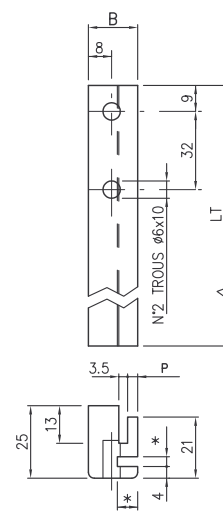

MONTANT (B) DROIT

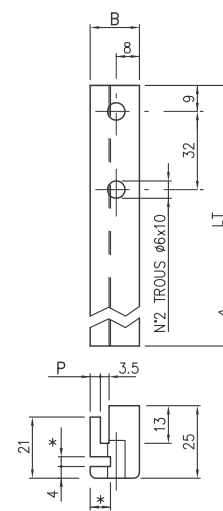

TRAVERSES (C) ET (D)

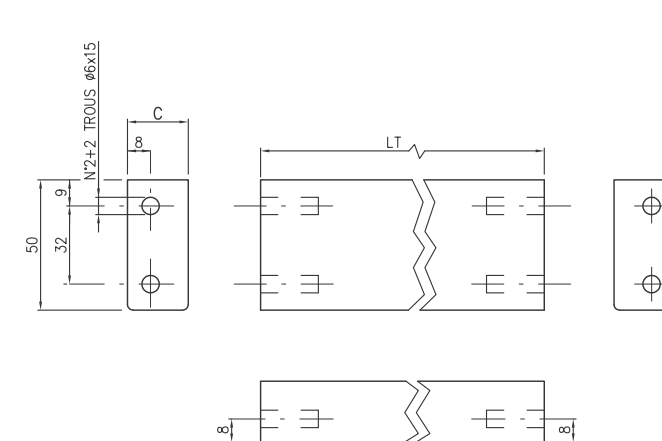

DIMENSIONS DES PORTES ET DES KIT FINITION

KIT FINITION	ENDUIT			PLAQUES DE PLATRE	
	90	105	125	100	125
PAROIS FINIE	90	105	125	100	125
LARGEUR MONTANT (A)	92	107	125	100	125
LARGEUR MONTANT (B)	17	17	26	21	26
DEPART POUR RAINURAGE (P)	3.5	3.5	13.5	3.5	3.5
EPAISSEUR TRAVERSE (C)	21	26	38	26	38

DIMENSIONS PORTE	ENDUIT			PLAQUES DE PLATRE	
	90	105	125	100	125
EPAISSEUR PAROI FINIE	90	105	125	100	125
LARGEUR VIDE INTERNE	54	69	89	54	69
EPAISSEUR MAX. PORTE	40	43	43	40	43
EPAISSEUR MAX. MOULURES COMPRISES	40	55	55	40	55

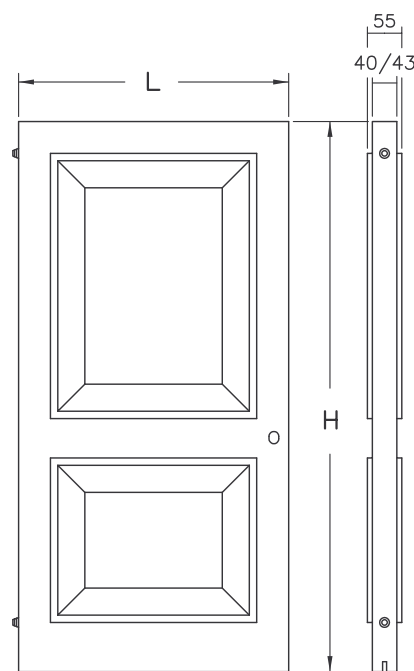

PASSAGE NOMINAL	N° D'OUVERTURE	PORTE		KIT FINITION								
		L	H	A		B		C		D		
				N°	N°	mm	N°	mm	N°	mm	N°	mm
600x2030	1	630	2040	1	2	2080	1	595	1	595		
700x2030	1	730	2040	1	2	2080	1	695	1	695		
800x2030	1	830	2040	1	2	2080	1	795	1	795		
900x2030	1	930	2040	1	2	2080	1	895	1	895		
1000x2030	1	1030	2040	1	2	2080	1	995	1	995		
1100x2030	1	1130	2040	1	2	2080	1	1095	1	1095		
1200x2030	1	1230	2040	1	2	2080	1	1195	1	1195		
1200x2030	2	630	2040	-	4	2080	1	1200	1	1200		
1400x2030	2	730	2040	-	4	2080	1	1400	1	1400		
1600x2030	2	830	2040	-	4	2080	1	1600	1	1600		
1800x2030	2	930	2040	-	4	2080	1	1800	1	1800		
2000x2030	2	1030	2040	-	4	2080	1	2000	1	2000		
2200x2030	2	1130	2040	-	4	2080	1	2200	1	2200		
2400x2030	2	1230	2040	-	4	2080	1	2400	1	2400		

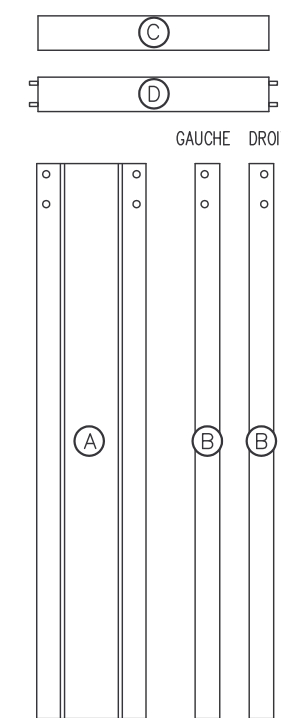

COUPE VERTICALE